

Alarm na bepaalde tijd op deurcontacten.

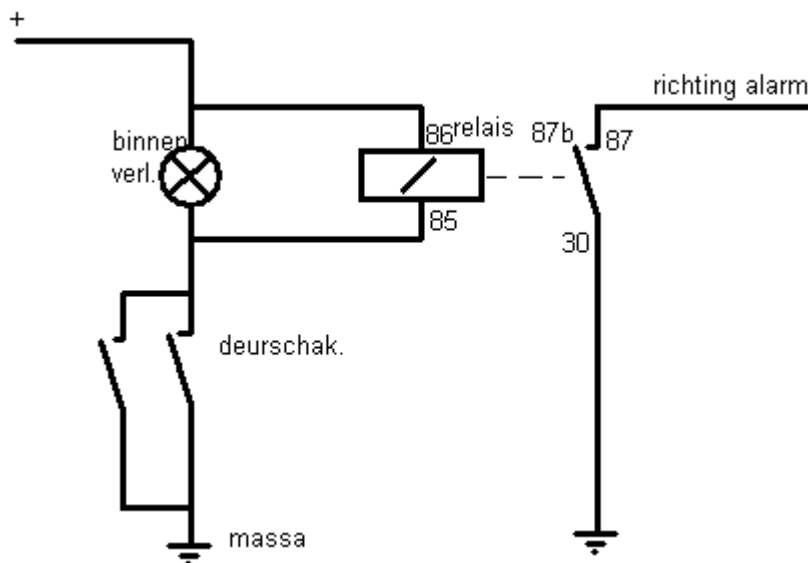

Alarm als deze direct aangesloten wordt, na montage relais probleem opgelost omdat verandering van plus van de auto (bij self check of afkoppelen binnenverlichting) het relais hierop niet reageert.

Alarm na bepaalde tijd op deurcontacten door selfcheck..

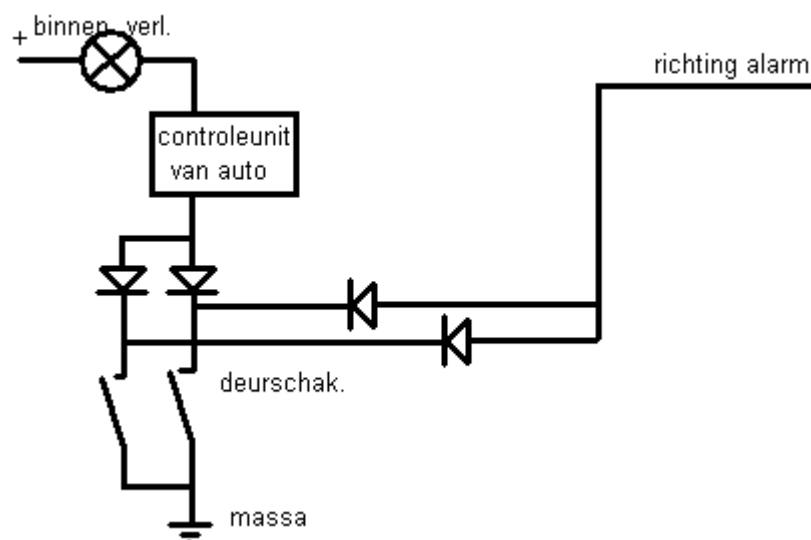

Auto en alarm blijven elkaar storen; Door het scheiden van auto en alarm van elkaar maar niet van de deurcontacten zelf, gebruiken we diodes. Uiteraard geleidend richting massa. Bij de GE7090 zitten deze diodes reeds in de kabelboom verwerkt. Om vier deuren aan te sluiten bij bv BMW moeten er dus nog twee diodes bijgeplaatst worden, enkel aan de stekkerkant beginnen, anders gaan we te veel diodes achter elkaar plaatsen waardoor het alarm niet meer geactiveerd wordt omdat er over de serie-geschakelde diodes te veel verliesspanning blijft staan