

## FAQ Xenon

### *Is de kit eenvoudig te installeren?*

Met enige handigheid laat de kit zich eenvoudig installeren, de stekkers van de xenonlamp en ballast passen maar op één manier in elkaar. De kits worden tevens geleverd met een handleiding. Punt van aandacht is de lampkolf, deze mag onder geen beding tijdens de installatie worden aangeraakt.

### *Hoe installeer ik een xenon set?*

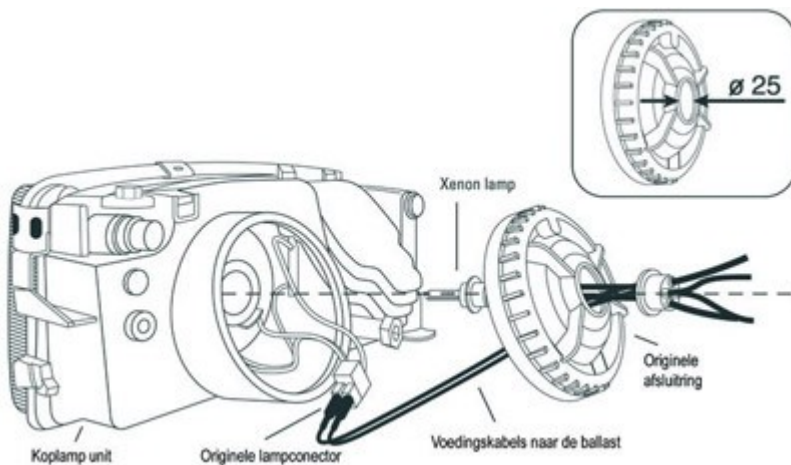

1. Demonteer de koplampen van uw auto. Indien u genoeg ruimte heeft is het niet altijd noodzakelijk om de koplampen te demonteren.
2. Open de achterkant van de lamp en haal de halogeen lamp eruit.
3. Boor een gat in het midden van de achterkant van uw koplamp met een 25 mm boor.
4. Haal de plastic dop van de HID lamp (wees voorzichtig dat u de lamp niet aanraakt!).
5. Stop de HID lamp in de koplamp (let op: kijk dubbel of u de lamp er wel goed in heeft gedaan).
6. Verbind de draden zoals in het diagram is aangegeven. Het diagram staat voorop de handleiding.
7. Haal de draden eerst door de achterkant van de kap voor u die weer sluit.
8. Maak de ballast zo dicht mogelijk bij de koplamp vast met de bijgeleverde beugels, dubbelzijdige tape of wat u het meest geschikt lijkt.
9. Verbind de connector van de ballast met de connector van de lamp.

## 10. Test nu de lampen een keer of ze naar behoren werken.

### Dubbele controle:

- kijk na of de draden nog goed verbonden zijn met de connector. Zo niet, maak ze dan opnieuw vast.
- Kijk of het grootlicht en het dimlicht nog goed werken.
- Kijk de rest van de onderdelen van de auto na die mogelijk aangetast zijn door het plaatsen van deze lampen zoals audio apparatuur en andere lampen .

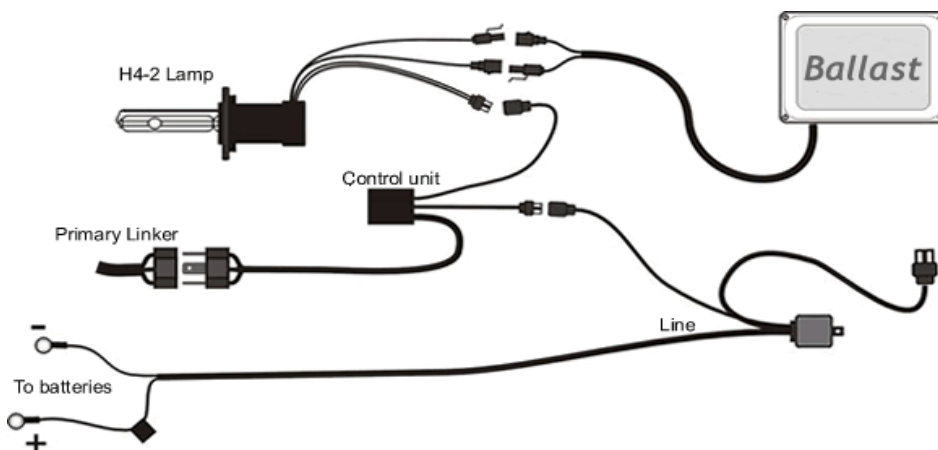

### *Probleem oplosser*

#### Problemen oplossen

- Hapering en slechte elektrische ontladingen kunnen een tekort aan elektrische toevoer zijn.

Oplossing: zorg dat de voltage stabiel is door de accu na te kijken

- Problemen met het licht, draden + en - door elkaar gehaald

Oplossing: sluit de draden opnieuw aan, maar dit keer goed

- Groot of dim licht, er is geen contact met de schakelaar of de draden zitten los.

Oplossing: probeer opnieuw de draden vast te maken aan de schakelaar, of haal het obstakel van de achterkant van de lampbol.

- Het licht is niet gevoelig, het geeft geen fel licht en gaat automatisch uit nadat het is opgestart.

Oplossing: het kan zijn dat de ballast te dicht bij de motor is geplaatst en oververhit is geraakt.

Plaats de ballast opnieuw, maar nu verder weg van de motor.

### *Beschadigt de xenonlamp mijn reflector niet?*

Nee, integendeel. Een xenonlamp werkt op 35Watt in tegenstelling tot een halogeenlamp die meestal op 55Watt werkt. Een xenonlamp geeft dus

beduidend minder warmte af dan de bestaande halogeenlamp.

Sommige mensen monteren in hun originele reflectoren zogenaamde rally lampen, deze zijn 100Watt. Uiteraard geven deze lampen veel meer warmte af, op zeer korte termijn zal het dunne reflectielaagje in de koplamp hierdoor ook verbranden, met als gevolg dat de koplampunits compleet vervangen dienen te worden.

*Hoe zit het nu met de regelgeving?*

Voor nieuwe auto's die vanaf 1 januari 2007 op kenteken worden gezet gelden strengere eisen voor het achteraf inbouwen van extra sterke koplampen, zogeheten xenonlampen. Het kabinet is vanmiddag hiermee akkoord gegaan. Het inbouwen van deze lampen is alleen toegestaan als ze aan bepaalde eisen voldoen.

De belangrijkste eisen zijn automatische niveauregeling en een koplampreinigingsinstallatie. Wanneer een auto door een zware belading achterover hangt, kan een tegenligger verblind raken door de koplampen. Een niveauregelaar gaat dit tegen. Verder moet een sproeier de lampen schoonhouden. Een vuile koplamp kan namelijk voor verblindend 'strooilicht' zorgen. Door de hoge lichtopbrengst is bij xenonlampen het voorkomen van verblinding erg belangrijk.

Auto's die vóór 1 januari 2007 op kenteken zijn gezet hoeven per definitie al niet aan de strengere eisen te voldoen.

*Welk type kit moet ik nemen?*

U kunt het type van de lamp terug vinden in het onderhoudsboek van uw auto, motor of vrachtwagen. Kijk goed of de lamp dient voor zowel het dim- als grootlicht, of dat u voor deze functionaliteiten twee aparte lampen heeft. In het eerste geval zal een bi-xenon kit moet worden geïnstalleerd, dit omdat de auto voor de APK-keuring voorzien moet zijn van zowel dim- als grootlicht. In het tweede geval volstaat een mono-xenonkit.

